

Connaissance : Vérification et contrôle (Dimensions, fonctionnement)

A partir des plans, du prototype ou de la maquette, on effectue en cours de réalisation et en fin de fabrication des vérifications et des contrôles.

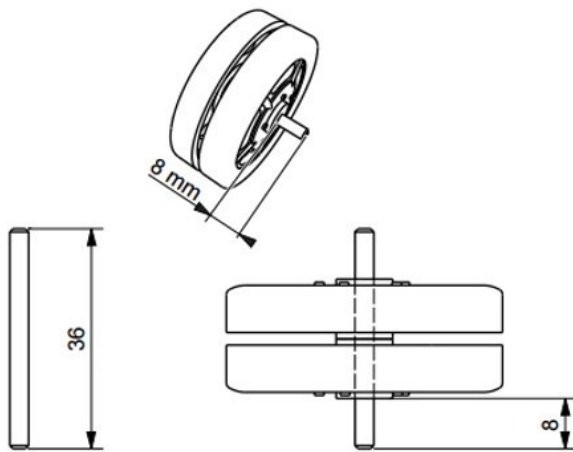

Exemple du plan de 2 roues sur un axe avec la cotation pour la réalisation et le montage

Plusieurs appareils de mesure sont utilisés pour indiquer des valeurs chiffrées et ainsi contrôler les dimensions

Nom	Pied à coulisse numérique	Réglet
Image		
Exemple de mesure		



Vérification du fonctionnement avec l'utilisation de l'objet technique

Le contrôle : c'est l'ensemble des opérations de vérification qui permettent de vérifier si l'objet est conforme (bon ou mauvais) par rapport à des critères, des qualités, des performances attendues dans le cahier des charges. Cela peut entraîner l'acceptation, le rejet ou la retouche du produit.

La cotation : La cotation indique les dimensions réelles de la pièce représentée dans un plan. Elle est donnée en millimètre (mm).

Les vérifications de fonctionnement : moment où l'on vérifie que l'objet technique répond à la fonction d'usage et aux contraintes du cahier des charges.